

## Mobiler Säulenschwenkkran mit Schwenkgreifer

- Säule mit staplerverfahrbarer Bodenplatte
- Schwenkarmausleger
- Einstellbarer mechanischer Schwenkansschlag
- Lasthaken zur Aufnahme des mechanischen Greifers
- Mechanischer Schwenkgreifer für Waschkörbe
- mechanische Spanneinheit zur stirnseitigen Aufnahme
- mechanische Schwenkeinheit mit Rotationsbremse und Raststellung bei 0°
- Führungsgriff am Greifer

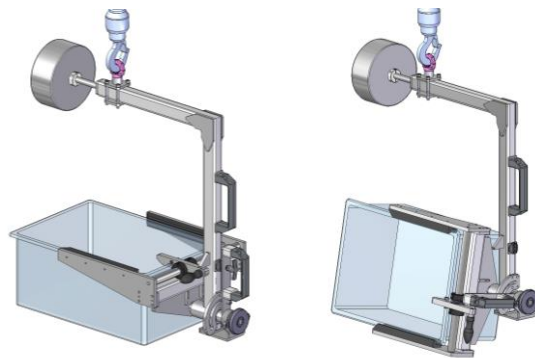

Traglast Manipulator:	80 kg
Traglast Greifer:	50 kg
Hub:	1.800 mm
Gesamthöhe:	3.700 mm
Arbeitsradius:	2.500 mm
Drehung um Z-Achse:	270 °
Betriebsspannung:	230V / 50 Hz
Farbgebung:	RAL 6034